

**ED**

### Accessoires pour clés dynamométriques Accessoires voor momentsleutels

N°	Description	Application	Dimensions Afmetingen mm				Ref.
			A	B	C	D	
<b>A utiliser avec les modèles PTW et ETW série 1000, 2000 et 3000 Te gebruiken met de PTW en ETW 1000, 2000 en 3000-modellen</b>							
1	Rallonge d'entraînement 6" (152 mm) Verlengde aandrijving 6" (152 mm)	Rallonge droite, essentiellement pour les boulons de roue de camion Verlengstuk neus, vooral voor wielbouten van vrachtwagens	62	206	73	-	ENERPED6TWS
1	Rallonge d'entraînement 12" (305 mm) Verlengde aandrijving 12" (305 mm)		62	384	73	-	ENERPED12TWS
1	Rallonge d'entraînement 18" (457 mm) Verlengde aandrijving 18" (457 mm)		62	511	73	-	ENERPED18TWS
2	Bras de réaction standard Standaard reactiearm	Bras standard fourni avec les modèles PTW et ETW Standaardarm meegeleverd met PTW- en ETW-model	76	172	102	21	ENERPRATWS
3	Bras de réaction allongé Verlengde reactiearm	Plaque longue pour douilles très enfoncées Voor gebruik met (deep well) doppen voor diepliggende bouten/moeren	73	150	202	51	ENERPERATWS
4	Bras de réaction coulissant Verschuifbare reactiearm	Pour les axes de boulon déportés ou irréguliers Bij ongelijke of inderling verschillende boutafstanden	112	381	203	102	ENERPSLRATWS
5	Bras de réaction droit double Dubbele rechte reactiearm	Repositionnement du bras plus rapide* Versnelt het opnieuw positioneren van de arm*	73	406	19	102	ENERPDSATWS
6	Bras de réaction droit Rechte reactiearm	Plaque longue pour points de réaction déportés Lange plaat voor reactiepunten die ver uit elkaar liggen	73	240	19	51	ENERPSRATWS
7	Bras de réaction à travailler** Onbewerkte reactiearm**	Pièce à souder pour applications personnalisées Onbewerkte lasbare arm voor toepassingen op maat**	72	151	25	51	ENERPBLTWS
<b>A utiliser avec les modèles PTW et ETW série 6000 Te gebruiken met de PTW en ETW 6000-modellen</b>							
1	Rallonge d'entraînement 6" (152 mm) Verlengde aandrijving 6" (152 mm)	Rallonge droite, essentiellement pour les boulons de roue de camion Verlengstuk neus, vooral voor wielbouten van vrachtwagens	84	232	102	-	ENERPED6TWL
1	Rallonge d'entraînement 12" (305 mm) Verlengde aandrijving 12" (305 mm)		84	384	102	-	ENERPED12TWL
2	Bras de réaction standard Standaard reactiearm	Bras standard fourni avec les modèles PTW et ETW Standaardarm meegeleverd met PTW- en ETW-model	102	229	146	32	ENERPRATWL
3	Bras de réaction allongé Verlengde reactiearm	Plaque longue pour douilles très enfoncées Voor gebruik met (deep well) doppen voor diepliggende bouten/moeren	102	254	184	64	ENERPERATWL
4	Bras de réaction coulissant Verschuifbare reactiearm	Pour les axes de boulon déportés ou irréguliers Bij ongelijke of inderling verschillende boutafstanden	152	419	190	114	ENERPSLRATWL
5	Bras de réaction droit double Dubbele rechte reactiearm	Repositionnement du bras plus rapide* Versnelt het opnieuw positioneren van de arm*	102	508	32	57	ENERPDSATWL
6	Bras de réaction droit Rechte reactiearm	Plaque longue pour points de réaction déportés Lange plaat voor reactiepunten die ver uit elkaar liggen	102	305	32	57	ENERPSRATWL
7	Bras de réaction à travailler** Onbewerkte reactiearm**	Pièce à souder pour applications personnalisées Onbewerkte lasbare arm voor toepassingen op maat**	102	152	32	57	ENERPBLTWL

\* Délai de repositionnement du bras lorsque l'on passe plusieurs fois du serrage au desserrage

\*\* AVERTISSEMENT : les bras de réaction à travailler doivent subir un traitement thermique avant utilisation pour présenter une dureté de 38-42 HRC

\* Tijd die nodig is om de arm opnieuw te positioneren wanneer aan- en losdraaien steeds worden afgewisseld

\*\* WAARSCHUWING: Een onbewerkte reactiearm moet voor gebruik een warmtebehandeling ondergaan tot HRC 38-42

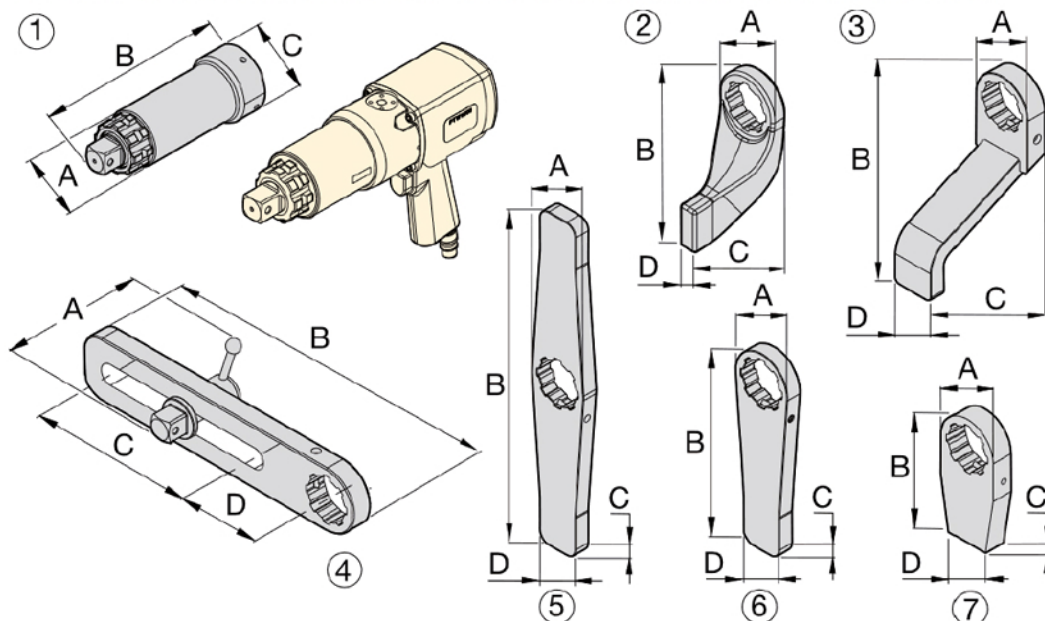

S.A. Outilac - De Munter N.V.

Siège social - Maatschappelijke zetel :  
rue J. Wettinck, 31 - B-4101 Jemeppe-Sur-Meuse  
TVA - BTW : BE0696.763.074  
BNP Paribas Fortis IBAN BE71 0018 3852 5569 - BIC GEBABEBB

Charleroi

T +32 (0)71 37 12 00  
charleroi@outilac.be

Herstal

T +32 (0)4 240 20 80  
sales@jamblin.be

Jemeppe s/meuse

T +32 (0)4 234 77 77  
sales@outilac.be

Zwijnaarde

T +32 (0)9 226 60 67  
sales@demunter.be